

Übersichtszeichnung SOK 500/3000

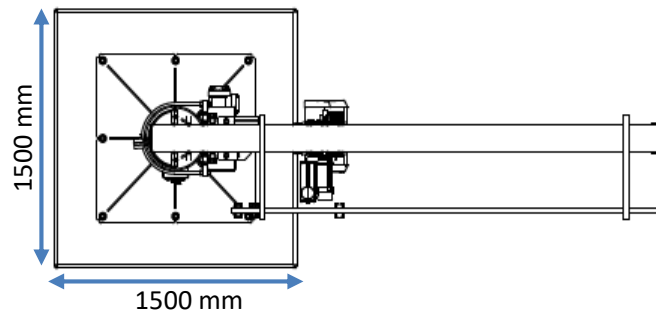

Für diese Zeichnung behalten wir uns alle Rechte vor. Ohne unsere Zustimmung darf diese Zeichnung weder vervielfältigt noch Dritten zugänglich gemacht werden, und sie darf durch den Empfänger oder Dritten auch nicht in anderer Weise missbräuchlich verwendet werden. Zuwiderhandlungen verpflichten zu Schadensersatz und können strafrechtliche Folgen haben.

	Allgemein- toleranz ISO 2768-m	Gewicht:
	Datum 29.04.2019	Werkstoff:
Name S. Schenk	Bei dieser Zeichnung handelt es sich um eine erste Übersicht . Nicht maßstäblich. Alle Angaben sind circa. Technische Änderung und Irrtum vorbehalten.	
Gezeichnet 29.04.2019	Norm	2
Kontrolliert		A2

Übersichtszeichnung

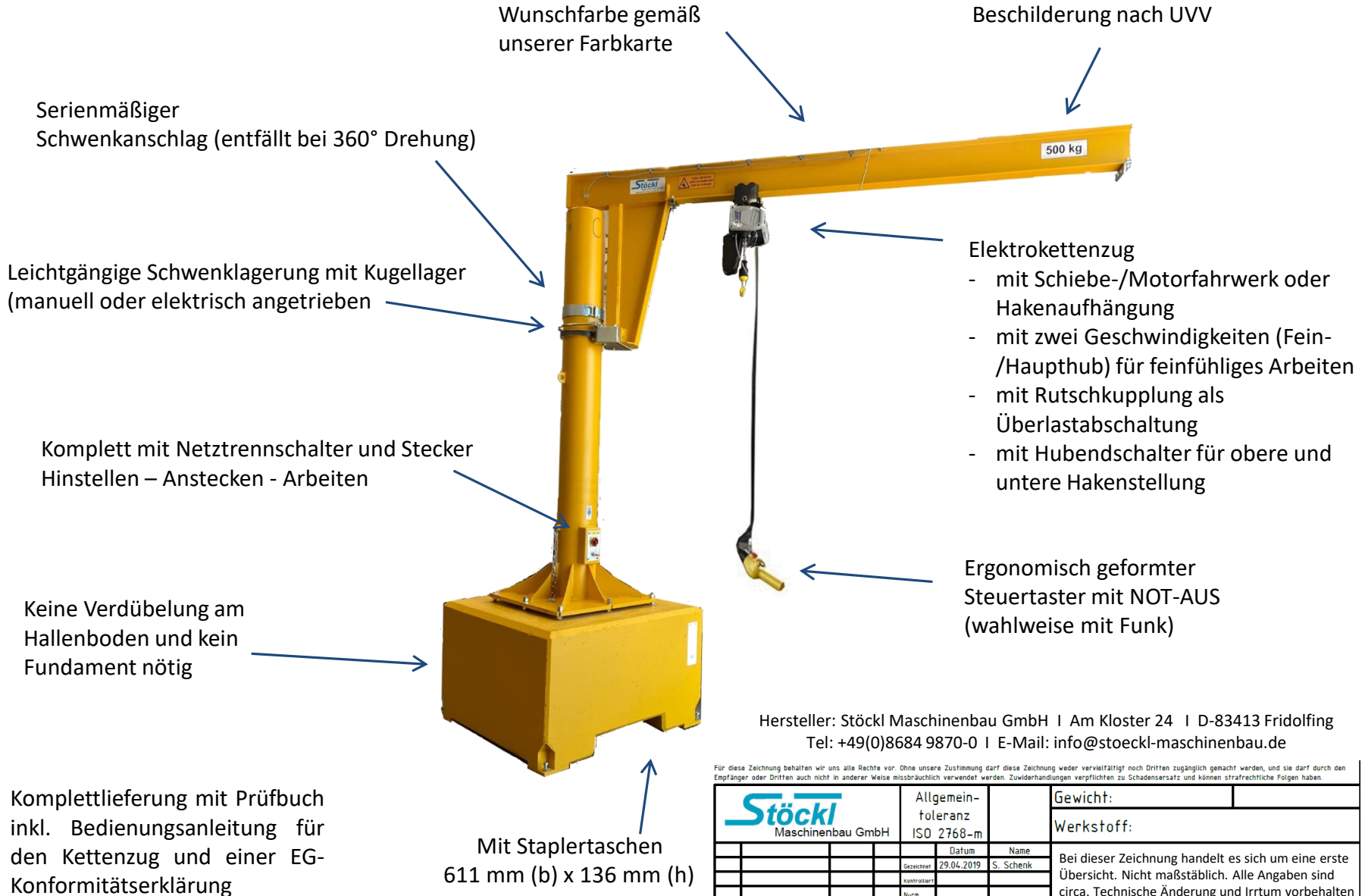

Hersteller: Stöckl Maschinenbau GmbH | Am Kloster 24 | D-83413 Fridolfing
 Tel: +49(0)8684 9870-0 | E-Mail: info@stoeckl-maschinenbau.de

Für diese Zeichnung behalten wir uns alle Rechte vor. Ohne unsere Zustimmung darf diese Zeichnung weder vervielfältigt noch Dritten zugänglich gemacht werden, und sie darf durch den Empfänger oder Dritten auch nicht in anderer Weise missbräuchlich verwendet werden. Zuwiderhandlungen verpflichten zu Schadensersatz und können strafrechtliche Folgen haben.

	Allgemein- toleranz ISO 2768-m		Gewicht:	
			Werkstoff:	
	Datum	Name	Bei dieser Zeichnung handelt es sich um eine erste Übersicht. Nicht maßstäblich. Alle Angaben sind circa. Technische Änderung und Irrtum vorbehalten	
	Gezeichnet 29.04.2019	S. Schenk		
	Kontrolliert			
	Norm			
			Sockelkran / mobiler Schwenkkran	2 AZ